

LOCTITE®

97115

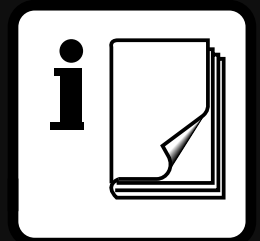

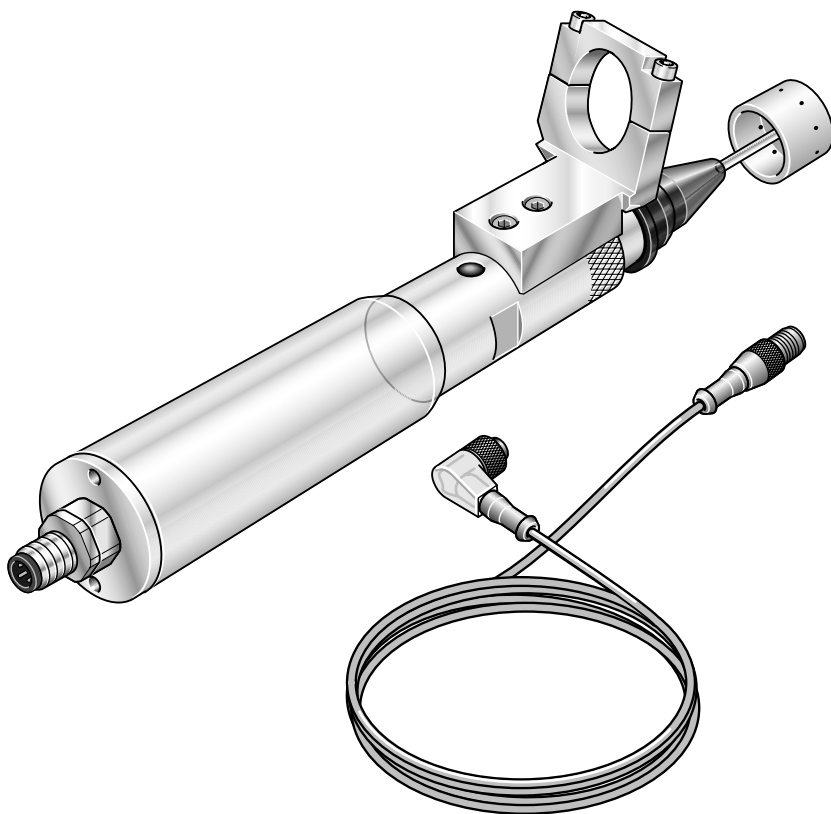
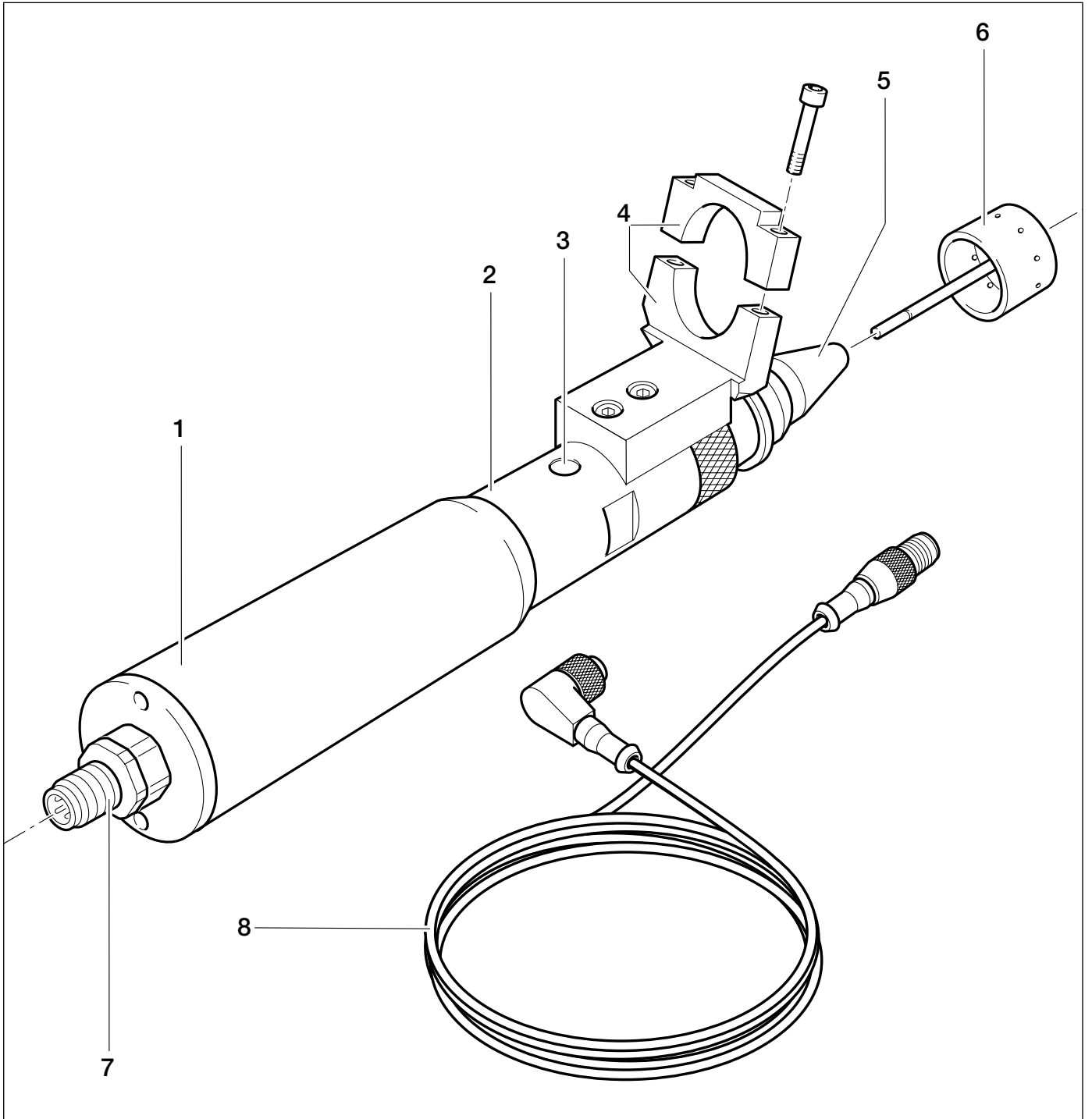

Innehåll

- 1 Var vänlig observera följande**
 - 1.1 Viktigt
 - 1.2 Ingående delar
 - 1.3 Säkerhet
 - 1.4 Användning

- 2 Beskrivning**
 - 2.1 Vitala delar och anslutningar
 - 2.2 Funktion

- 3 Tekniska data**

- 4 Installation**
 - 4.1 Miljökrav
 - 4.2 Montering av enheten
 - 4.3 Anslutning av enheten
 - 4.4 Installation av enheten
 - 4.4.1 Montering av doseringsventil på rotorspray-enheten
 - 4.4.2 Justering av doseringspositionen
 - 4.4.3 Kontroll av den mekaniska sekvensen

- 5 Dosering**
 - 5.1 Inledande åtgärder
 - 5.1.1 Fyllning av produktledningen
 - 5.1.2 Kontroll av doseringssekvensen
 - 5.2 Avstängning
 - 5.3 Återstart

- 6 Skötsel, rengöring och underhåll**

- 7 Felsökning**

- 8 Dokumentation**
 - 8.1 Tillbehör och reservdelar

- 9 Bilaga**
 - 9.1 Tillverkarens deklARATION
 - 9.2 Garanti
 - 9.3 Serviceansvarig

1

Var vänlig observera följande

1.1 Viktigt

Varning!



Hänvisar till säkerhetsanvisningar som kräver att säkerhetsåtgärder vidtas för att skydda användaren från skada eller livsfara.

Försiktighet!



Beskriver vad som måste utföras eller undvikas för att skydda utrustningen eller annan egendom från skada.

Notera!



Ger anvisningar för bättre handhavande, för justering eller service av utrustningen.

Siffror satta med fetstil i textavsnitten hänvisar till motsvarande siffra på utvikningssidan (se avsnitt 2.1).

- Punkten motsvarar ett steg i en instruktion. I illustrationerna markeras instruktionsstegen med en pil. Om flera steg förekommer i en illustration har pilens fyllning följande innebörd:
Svart pil = steg 1
Grå pil = steg 2
Vit pil = steg 3

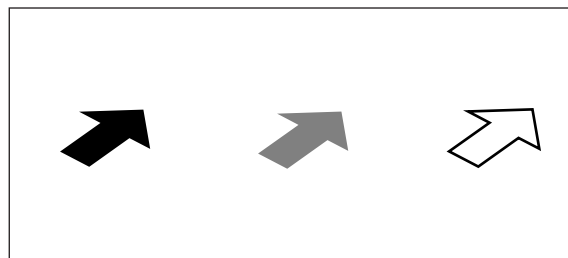

1.2 Ingående delar

- 1 rotorspray 97115 ;
- 1 anslutningskabel;
- 1 rotorkopp, Ø10 mm;
- 1 rotorkopp, Ø 25 mm;
- 1 manual 97115.



Som ett resultat av teknisk utveckling kan den levererade utrustningen avvika från illustrationer och specifikationer i denna manual.

1

Var vänlig observera följande

1.3 Säkerhet



För att utrustningen skall kunna användas på ett säkert och framgångsrikt sätt måste denna manual studeras noga. Tillverkaren kan inte ta något ansvar om instruktionerna inte följs.



Om LOCTITE-produkter inte hanteras på ett korrekt sätt, kan hälsofara uppstå!

- Följ allmänna säkerhetsföreskrifter vid hantering av kemikalier!
- Följ tillverkarens instruktioner! Begär datablad med säkerhetsanvisningar för varje produkt!
- Använd alltid skyddsglasögon vid arbete med tryckluft!

1.4 Användning

Med rotorspray 97115 kan LOCTITE-produkter appliceras på insidan av cylindriska delar.

Rotorspray 97115 används i kombination med en pneumatisk doseringsventil. För samtidig kontroll av dessa enheter krävs en LOCTITE styrenhet 97103 med ventilbrygga 97204.

Tunnflytande anaeroba och UV-härdande lim kan doseras med rotorspray 97115.



Rotorspray 97115 är inte lämplig för cyanoakrylatlim, eftersom dessa härdar i fuktig atmosfär och därför sätter igen doseringshålen i rotorkoppen!

2.1 Vitala delar och anslutningar



- Vik ut illustrationen på omslagets insida!

- 1 Rotorsprayens motorenhet
- 2 Rotorsprayens lagerhus
- 3 Hål för fästskruv till axelkoppling
- 4 Hållare för doseringsventil
- 5 Drivchuck
- 6 Rotorkopp med axel
- 7 Anslutningskontakt
- 8 Anslutningskabel för rotor

2.2 Funktion

Rotorspray 97115 sitter i en fixtur. Doseringsventilen sitter fäst i hållaren **4** på rotorsprayen, riktad så att toppen av den flexibla doseringsnålen pekar mot doseringshålen på rotorkopp **6**.

Med hjälp av ventilbryggan 97204 kan LOCTITE styrenhet 97103 kontrollera:

- Uppstart av rotorsprayen.
- Dosering efter att den inställda rotorhastigheten har uppnåtts och under den förvalda doseringstiden.
- Avstängning av rotorsprayen.

Så länge som doseringsventilen är öppen, dispergeras produkten genom doseringshålen, via centrifugalkraften, och distribueras jämnt på arbetsstyckets cylindriska innerytor.

Kombinerat med en avancerande enhet, utförs doseringen beroende på till- och frånslag för rotorsprayen:

- Vid slutet av den avancerande rörelsen (strängdosering) eller
- Under den avancerande rörelsen (ytdosering).

Rotorsprayens drivenhet har ett axiellt spel på 5 mm. Inom denna distans kan oavsiktlig kontakt med ett föremål kompenseras utan att rotorkoppen eller drivenheten med dess axel skadas. Vidare är drivenheten så konstruerad, att om produkten rinner bakåt kan inte drivenheten och rotorhöljet bli hoplimmade. Med ett axiellt spel och med drivenhetens speciella konstruktion kan en perfekt funktion garanteras.

Om en störning uppträder i doseringssekvensen:

- Avbryts doseringssekvensen.
- Stängs rotorsprayen av.
- Signalerar styrenhet 97103 ett felmeddelande med en pipton (se kapitel 7).

3

Tekniska data

Max-hastighet	8000 RPM
Spänning	24 VDC
Effektförbrukning	10 W, till 24 W under kortare perioder
Arbetstemperatur	+10 °C till +40 °C (+50 °F till +104 °F)
Förvaringstemperatur	-10 °C till +60 °C (+14 °F till +140 °F)
Vikt	0,6 kg

Dimensioner

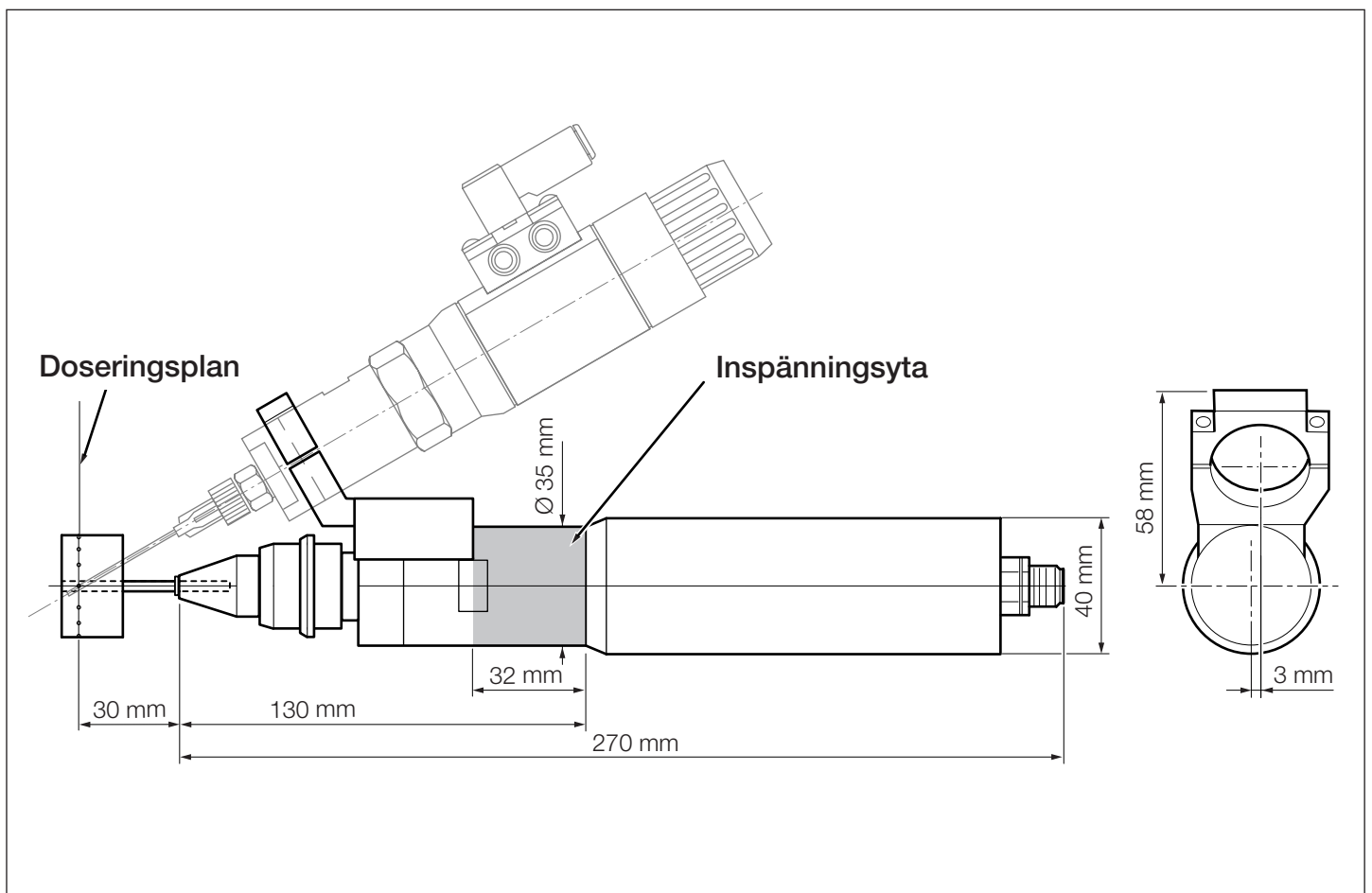

4

Installation

4.1 Miljökrav



- Icke-kondenserande luftfuktighet
- Inga vattenstänk

4.2 Montering av enheten



- Fäst rotorsprayen i hållaren
- Rotorsprayhållaren **4** måste peka uppåt!
- För in axeln på en rotorkopp **6** med önskad diameter i drivenheten **4** till stoppet.

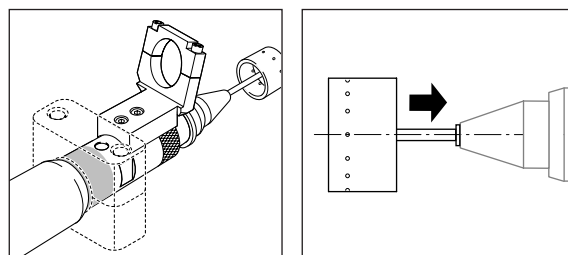

4.3 Anslutning av enheten



Doseringssekvensen blir mera överblickbar när de ingående, sammankopplade enheterna ansluts till samma doseringskanal.

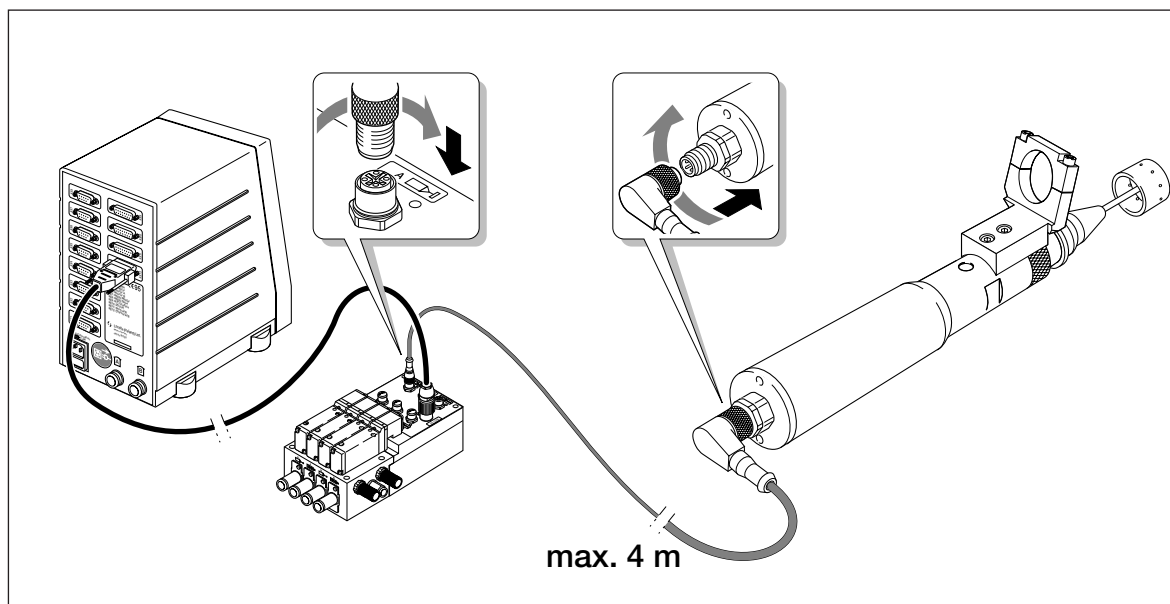

4

Installation

4.4 Installation av enheten

4.4.1 Montering av doseringsventilen på rotorsprayen

- Lossa fästskruven på hållare 4 och sätt fast doseringsventilen.



Toppen på den flexibla doseringsnålen måste placeras på ett avstånd av ca. 2 mm från nederkanten på rotorkoppen 6!

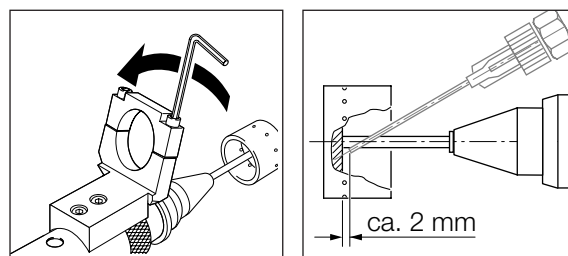

4.4.2 Justering av doseringspositionen

- Placera rotorsprayen i doseringsposition i arbetsstycket.

Doseringsplan:
Mitt för rotorkoppens hål.



Rotorkoppen måste kunna nå den nödvändiga doseringspositionen exakt, utan att komma i kontakt med några föremål!

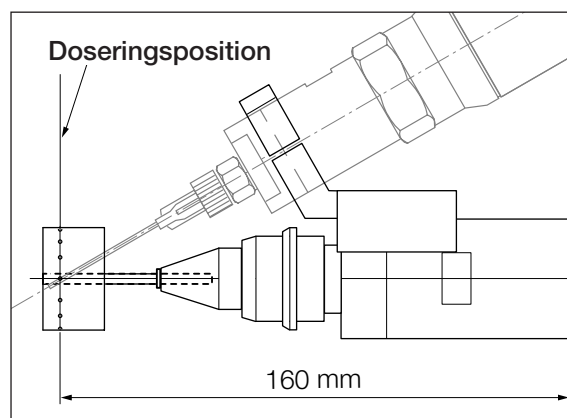

4.4.3 Kontroll av den mekaniska sekvensen

- Kontrollera i huvudmenyn PERIPHERY SETUP på styrenhet 97103, att alla anslutna enheter som är nödvändiga är aktiverade (se driftsinstruktionen för styrenhet 97103).
- Slå av och på rotorsprayen i menyn MANUAL OPERATION (se driftsinstruktionen för styrenhet 97103). Kontrollera så att rotorn roterar.

5.1 Inledande åtgärder

5.1.1 Fyllning av produktledningen



- Lufta ur doseringsventilen enligt dess driftsinstruktioner.
- Ta bort doseringsventilen från hållaren för urluftning.
- Fyll upp produktledningen enligt driftsinstruktionen för LOCTITE styrenhet 97103.
- Innan doseringsventilen monteras ihop skall tryckkolvens slaglängd (backsugs-effekt) och frånluftsventilen justeras (se driftsinstruktionen för doseringsventil 97113).

5.1.2 Kontroll av doseringssekvensen



- Placera rotorsprayen i doseringsposition i arbetsstycket och kontrollera doseringssekvensen.
- Sätt på och stäng av rotorn i menyn MANUAL OPERATION (se driftsinstruktionen för styrenhet 97103). Kontrollera att rotorn roterar.



Rotorsprayen slås automatiskt på i doseringsposition via styrenhet 97103. Doseringen sker automatiskt efter att rotorn når max-hastighet i enlighet med den förvalda doseringstiden.

Om den doserade mängden är för liten eller för stor:

- Justera den doserade mängden enligt driftsinstruktionen för styrenhet 97103.
- Gör en omstart och kontrollera doseringssekvensen.
- Repetera stegen tills dess att doseringssekvensen är helt riktig och den doserade mängden är korrekt.

5.2 Avstängning



Styrenhet 97103 stänger automatiskt av rotorn vid doseringstidens slut.

Vid längre tids avstängning



Vid stillestånd som varar längre än 14 dagar, skall systemet tas ur drift för att förhindra att produkten härdar.

- Lossa doseringsventilen och ta den ur drift enligt dess driftsinstruktioner.
- Gör rent rotorkoppen enligt kapitel 6.

5

Dosering

5.3 Återstart



Rotorsprayen slås automatiskt på i doseringsposition via styrenheten 97103. Doseringen sker automatiskt efter att rotorn når max-hastighet i enlighet med den förvalda doseringstiden.

Återstart efter en längre tids avstängning

- Kontrollera installationen enligt kapitel 4.
- Starta upp enligt avsnitt 5.1.

6

Skötsel, rengöring och underhåll

Enheten kräver ingen särskild sorts skötsel och underhåll.

Rengöring

- Vid stillestånd som varar längre än 14 dagar, skall rotorkoppen och dess axel tas bort och rengöras. Rengöring skall även ske vid byte av produkttyp.



Använd rekommenderade rengöringsmedel enligt driftsinstruktionerna för doseringsventilen.

7

Felsökning

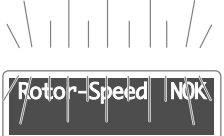
Problem	Möjlig orsak	Åtgärd
<p>Rotorn roterar ej eller når ej full hastighet. På digitaldisplayen blinkar (med pipton) felmeddelandet:</p>  <p>Meddelande på övre raden = Kanal A Meddelande på nedre raden = Kanal B</p>	<ul style="list-style-type: none">– Styrenheten är ej korrekt justerad.– Lös kontakt eller anslutningskabel.– Anslutningskabeln är felaktig.– Rotorns rörelse är mekaniskt hindrad och därför frånslagen.– Rotorsprayens motorenhet eller lagerhus är felaktig.– Styrenheten är felaktig.– Ventilbryggan är felaktig.	<ul style="list-style-type: none">● Kontrollera inställningarna i menyn PERIPHERY SET-UP (se driftsinstruktionen för styrenhet 97103).● Ställ strömbrytaren (styrenhet) i position O (OFF). Kontrollera anslutningskabel och kontakt. Ställ strömbrytaren i position I (ON).● Byt ut anslutningskabeln.● Kontrollera installationen.● Byt ut rotorsprayens motorenhet eller lagerhuset (se nedan).● Kontakta Loctite Service.● Kontakta Loctite Service.

7

Felsökning

Byte av drivenhet eller lagerhus

- Vrid drivsats **5** tills axelkopplingens fästskruv syns i hålet **3** på höljets ovansida. Lossa axelkopplingen.
- Dra ur drivsats **5** och rotorkopp **6** tillsammans med axeln.
- Skruva av lagerhuset **2** från rotorsprayens motorenhet **1** och byt ut den felaktiga delen (utom kopplingen).
- Skruva i lagerhuset **2** i rotorsprayens motorenhet **1** igen.
- För in axeln med drivsats **5** och rotorkopp **6** till anslaget tar emot.
- Dra åt axelkopplingen igen.

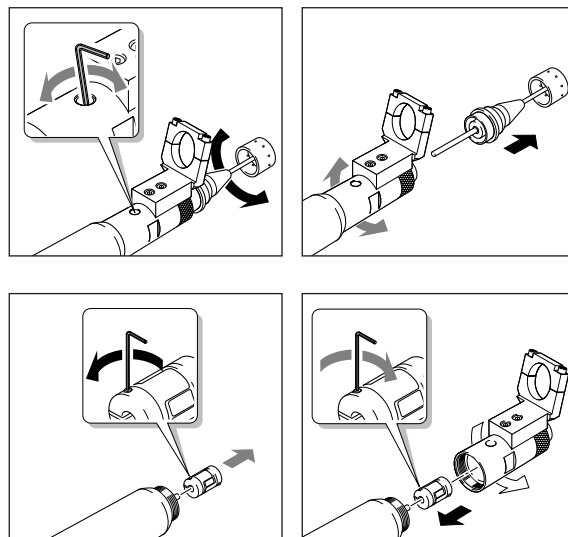

8

Dokumentation

8.1 Tillbehör och reservdelar

Position nr.	Beskrivning	Loctite ordernummer
1	Motorenhet för rotor.....	97256
2	Lagerhus för rotor.....	97257
6	Rotorkopp (reservsats med 2 st.)	
	Rotorkopp, Ø 10 med monterad axel	97258
	Rotorkopp, Ø 25 med monterad axel	97259
	Rotorkopp med annan diameter	På begäran!
-	Hållare (sats) för doseringsventil och rotor	97242
-	Förlängningskabel för rotor, 2 m, Lumberg RST4-RKT4-21/2m, Lumberg; ordernummer 26.59	

9.1 CE-Deklaration

Deklaration	
I enlighet med EU-riktlinjer för elektromagnetisk kompatibilitet 89/336/EWG, Appendix I	
Tillverkare	 Loctite (Ireland) Ltd. Tallaght Business Park Whitestown, Tallaght, Dublin 24, Ireland
deklarerar att maskinen i denna leverans är den maskin som beskrivs nedan. Maskinen är dock inte komplett, varför dess användning är förbjuden tills dess att det kan visas att maskinen överensstämmer med förbehållen i EU:s Maskindirektiv.	
Enhetens beteckning	Rotorspray
Enhetens nummer	97115
Tillämpliga EU-bestämmelser	EU-riktlinjer för elektromagnetisk kompatibilitet 89/336/EWG i versionen 93/68/EWG
Tillämpliga harmoniseringsstandarder	EN 55011, Cl. B 3/1991; EN 50082-2 3/1995
Om ändringar utförs på denna enhet utan att de har godkänts av Loctite, förlorar denna deklaration sin giltighet	

Deklaration	
I enlighet med EU:s Maskindirektiv 89/392/EWG, Appendix II A	
Tillverkare	 Loctite (Ireland) Ltd. Tallaght Business Park Whitestown, Tallaght, Dublin 24, Ireland
deklarerar att den enhet som här beskrivs, som följd av dess utformning och konstruktion, överensstämmer med de europeiska bestämmelser, harmoniseringsstandarder, nationella standarder och tekniska specifikationer som anges nedan.	
Enhetens beteckning	Rotorspray
Enhetens nummer	97115
Tillämpliga EU-bestämmelser	EU:s Maskindirektiv 89/392/EWG, version 93/68/EWG
Tillämpliga harmoniseringsstandarder	DIN EN 292 Del 1 11.1991; DIN EN 292 Del 2 11.1991
Datum / Tillverkarens underskrift	1996 
Information avseende undertecknaren	Verkställande Direktör – Worldwide Manufacturing (Peter G. Dowling)
Om ändringar utförs på denna enhet utan att de har godkänts av Loctite, förlorar denna deklaration sin giltighet	

9.2 Garanti

STANDARDGARANTI-KLAUSUL FÖR EUROPEISKA ANVÄNDARE

Loctite garanterar uttryckligen att alla produkter som åsyftas i denna instruktionsmanual för Rotorspray 97115 (nedan kallad "produkten") är felfria såväl vad avser material som tillverkning. Loctites ansvar begränsas, genom eget val, antingen till att ersätta den felaktiga produkten med en ny, eller genom att ersätta köparens utlägg, exklusive frakt och försäkringskostnader. Köparens enda ersättning för produktfel, kontraktsbrott eller garantiåtagande begränsas till sådan ersättning.

Ett krav avseende såväl material- som tillverkningsfel hos produkten är endast giltigt om det skriftligen är Loctite tillhanda inom en månad efter det att felet upptäckts eller rimligen bort upptäckas. Garantin är underalla förhållanden begränsad till 12 månader efter att produkten levererats till köparen. Garantin är ej giltig när produkten vanskötts eller har hanterats på ett olämpligt sätt vid lagring, transport, hantering, installation, anslutning, service, drift, användning eller underhåll. Ej heller då produkten otillåtet modifierats eller försetts med produkter, delar eller tillbehör som ej tillverkats av Loctite.

Oavsett anledning får inga produkter returneras till Loctite utan vårt skriftliga godkännande. Vid produktreturer skall frakten betalas av avsändaren, i enlighet med Loctites instruktioner.

BORTSETT FRÅN DET GARANTIÅTAGANDE SOM UTTRYCKS UNDER DETTA AVSNITT, LÄMNAR LOCTITE INGA ÖVRIGA GARANTIER AV VAD SLAG DET VARA MÅNDE, VARE SIG UTTALADE ELLER UNDERFÖRSTÅDDA, MED AVSEENDE PÅ PRODUKTEN.

GARANTIÅTANGANDEN AVSEENDE FÖRSÄLJNINGSBARHET, LÄMPLIGHET FÖR VISST ÄNDAMÅL, ELLER ANDRA GARANTIER (INKLUSIVE GARANTI MOT PATENT- ELLER VARUMÄRKESINTRÅNG) ERKÄNNES EJ AV LOCTITE OCH KÖPAREN AVSÄGER SIG HÄRMED RÄTTEN ATT STÄLLA SÅDANA KRAV.

DETTA AVSNITT SPECIFICERAR LOCTITES ENDA ÅTAGANDEN GENTEMOT KÖPAREN VID ETT EVENTUELLT PRODUKTFEL, VARE SIG DE GRUNDAR SIG PÅ KONTRAKTUELLA ELLER SKADESTÅNDSRÄTTSLIGA KRAV.

UTAN BEGRÄNSNING AV OVANNÄMMDA, FRÅNSÄGER SIG LOCTITE FULLT UT, UNDER TILLÄMPLIGA LAGAR, NÅGOT SOM HELST ANSVAR FÖR SKADOR SOM UPPSTÅTT DIREKT ELLER INDIREKT I SAMBAND MED FÖRSÄLJNING ELLER ANVÄNDNING AV, ELLER I ÖVRIGT I SAMMANHANG MED, PRODUKTERNA. I DETTA INGÅR ÄVEN, UTAN BEGRÄNSNING, SKADA AV KARAKTÄREN MINSKAD VINST, FÖLJDSKADA ELLER ANDRA INDIREKTA SKADOR, OAVSETT OM DE ORSAKATS GENOM LOCTITES UNDERLÅTENHET ELLER PÅ ANNAT SÄTT.

9.3 Serviceansvarig

Kontakta din lokala Loctite-representant.



Loctite (Ireland) Ltd.

Tallaght Business Park
Whitestown,
Tallaght, Dublin 24, Ireland

© 1995 Loctite Corporation

8950090 – 03/95